

FORMECA

**AUTOMAATTISET
LAATIKONMUODOSTAJAT**

Formeca SB-20

Kun kuljetetaan painavaa irtotavaraa, vaaditaan pakkauslaatikoltakin erityistä kestävyttä. Formecan SB-20 laatikonmuodostaja valmistaa kuumaliiman ja muodostustyökalun avulla kulmista tuettuja aaltopahvilaatikoita, joissa on pitkällä sivulla vahvistettu, kaksinkertainen reuna. Ruostumattomasta teräksestä valmistettu SB-20 sopii erityisesti vankkarakenteisten hedelmä- ja vihanneslaatikoiden muodostamiseen.

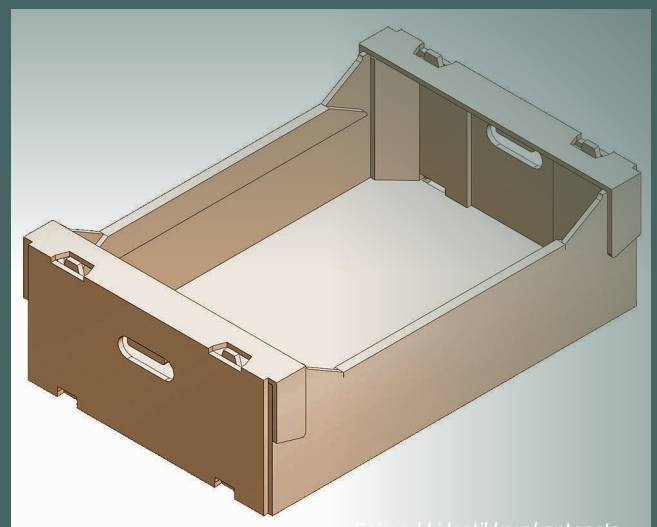

Esimerkki laatikkorakenteesta.

SB-20-koneessa on hissityyppinen aihiomakasiini, jonka täyttäminen aihiovaunun avulla koneen käydessäkin on nopeaa ja ergonomista. Pikalukoilla kiinnittyvien vaihto-osien ja helppojen säätöjen ansiosta vaihto toiseen laatikkokokoon sujuu muutamissa minuuteissa. Kaikki Formeca-pakkauskoneet valmistetaan Suomessa ja ne voidaan muunnella asiakkaan pakkaustoiminnan vaatimuksien mukaisesti eri laatikkorakenteille.

- käyttöä helpottava opastava näyttö on saatavilla eri kieliversioina
- kapasiteetti max 20 laatikkoa minuutissa, nopeus säädettävissä
- liitännät: jännite 400VAC/50Hz ja paineilma 6 bar
- säädettävissä eri kokoisille laatikoille
- koneen mitat (pituus/leveys/korkeus) 5500 x 2100 x 2300 mm
- laatikon pohjakoko minimi 300 x 400 mm ja maksimi max. 400 x 600 mm

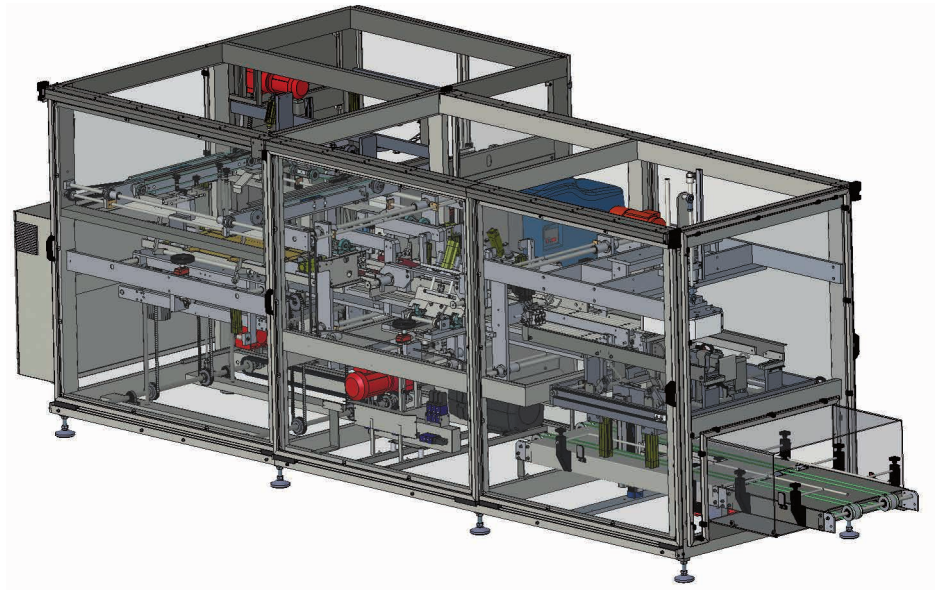
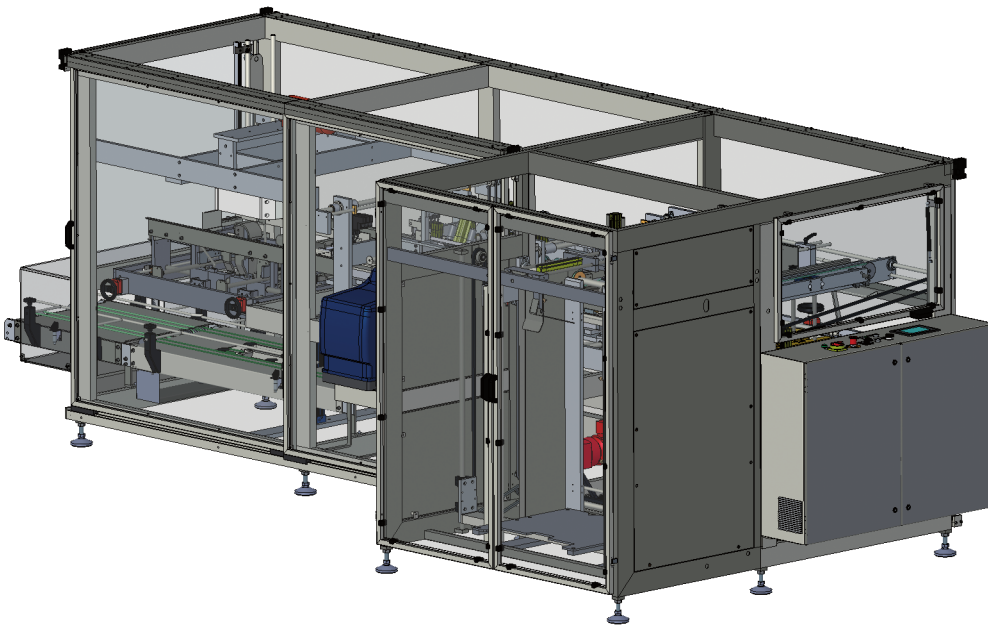

Formeca on osa suomalaista teknologiayritys Orfer Oy:tä.

Orfer Oy
Vaakatie 9, FI-16300 Orimattila FINLAND
Tel. +358 (0)3 884 11
www.orfer.fi

ORFER 